

ΣΥΝΤΗΡΗΣΗ: HUBGREASE, BRISTLE DISCS ΚΑΙ DISCMATES

Σας είναι γνωστό;



Γαλβανική διάβρωση στις επιφάνειες επαφής της ζάντας.



Γαλβανική διάβρωση στην περιοχή του παξιμαδιού και στο εσωτερικό της κεντρικής οπής.



Γαλβανική διάβρωση στις πλευρές επαφής της ζάντας προστασίας των παξιμαδιών ή των καλυμμάτων των παξιμαδιών.



Γαλβανική διάβρωση στην περιοχή του παξιμαδιού.

Η διάβρωση είναι σε θέση να εξασθενήσει οποιοδήποτε μέταλλο και ως εκ τούτου μπορεί να προκαλέσει ζημιές και ραγίσματα. Μία ακατάλληλη συντήρηση μπορεί να μειώσει την διάρκεια ζωής των ζαντών, του άξονα και των άλλων μεταλλικών εξαρτημάτων. Ωστόσο για να αυξήσετε τη διάρκεια ζωής τους, αρκεί να κάνετε μερικά μικρά εύκολα, αλλά βασικά πράγματα:

1. **ΑΦΑΙΡΕΣΤΕ** την οξείδωση, την σκουριά, την βαφή και την βρώμια όπως περιγράφεται παρακάτω.
2. **ΕΛΕΓΞΤΕ** την ζάντα και τον άξονα.
3. **ΑΝΤΙΚΑΤΑΣΤΗΣΤΕ** και **ΛΙΠΑΝΕΤΕ** τις βαλβίδες με κάθε αλλαγή των ελαστικών όπως αναφέρεται στο τελευταίο δελτίο μας.
4. **ΦΟΥΣΚΩΣΤΕ** τα ελαστικά με ξηρό αέρα και μην υπερβαίνετε τον δείκτη πλήρωσης των τροχών.
5. **ΛΙΠΑΝΕΤΕ** τον άξονα με HUBgrease ώστε να μην κολλήσουν οι ζάντες στον άξονα.
6. **ΤΟΠΟΘΕΤΗΣΤΕ** την ζάντα επάνω στον άξονα.
7. **ΣΦΙΞΤΕ** τα παξιμάδια ακολουθώντας τις οδηγίες του κατασκευαστή.

Διαθέτουμε μία ευρεία γκάμα αξεσουάρ για να σας βοηθήσουμε να διατηρήσετε τις Alcoa ζάντες σας σε πολύ καλή κατάσταση.

BRISTLE DISCS ΚΑΙ BRISTLE PADS:

Για να αφαιρέσετε τη διάβρωση της ζάντας συνιστάται η χρήση Bristle discs και Bristle pads καθώς δεν είναι πολύ λειαντικά:

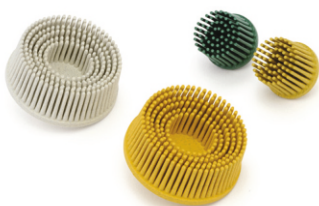

- Για να καθαρίσετε τα σημεία επαφής με τη ζάντα πριν την τοποθέτηση ενός νέου ελαστικού.
- Για να καθαρίσετε τα σημεία επαφών μεταξύ ζάντας και άξονα.
- Για να καθαρίσετε τους πείρους ή τα άκρα κεντραρίσματος του κέντρου στον άξονα, καθώς και το εσωτερικό επαφής της ζάντας που ακουμπά στον άξονα.
- Για να αφαιρέσετε τα κοφτερά άκρα που προκαλούνται από τη φθορά των άκρων της ζάντας.
- Για να αφαιρέσετε τη διάβρωση γενικά.

Στις παραδοσιακές μεταλλικές βούρτσες τα σύρματα χαλαρώνουν και μπορούν να προκαλέσουν τραυματισμούς στους χειριστές. Το Bristle disc χάρη στην καλουπωτή δομή του που συνίσταται σε ένα ενιαίο τεμάχιο είναι πιο ασφαλές και δεν υπάρχει κίνδυνος να λασκάρουν ή να φύγουν τα σύρματα.



Πριν



Μετά



HUBGREASE:

Αφού αφαιρέσετε την γαλβανική διάβρωση, συνιστάται να εφαρμόσετε ένα λεπτό στρώμα HUBgrease στο εσωτερικό της οπής της πλήμνης του τροχού, στις γλωσσίτσες κεντραρίσματος, στους πείρους ή στα άκρα κεντραρίσματος της πλήμνης / του άξονα.



Σημείωση:

Μην εφαρμόζετε κανένα αντισκωριακό, επίστρωση της επιφάνειας, γράσο, λιπαντικό, λάδι ή βαφή στις πλευρές επαφής των ζαντών. Σε περίπτωση δίδυμης στερέωσης ζαντών αυτό ισχύει και για τις δύο πλευρές του τροχού (δίσκος).

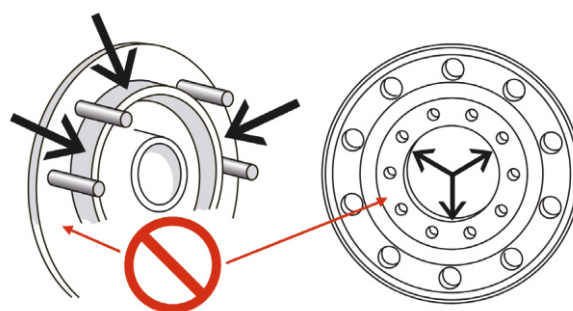
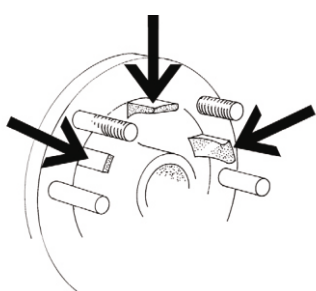

ΦΛΑΝΤΖΕΣ

Αυτός ο δακτύλιος απόστασης από νάιλον είναι ανθεκτικός στις υψηλές θερμοκρασίες και αποτελεί μια φλάντζα που έχει σχεδιαστεί για την προστασία της επιφάνειας τοποθέτησης της ζάντας από τις αισθητικές ή επιφανειακές βλάβες, και για την προφύλαξη από το σχηματισμό διάβρωσης μεταξύ 2 ζαντών και μεταξύ ζάντας και άξονα.



Εφαρμογή:

- Μεταξύ δίδυμων ζαντών αλουμινίου (Dura-Bright®).
- Μεταξύ δίδυμων ζαντών χάλυβα/σίδηρο και αλουμινίου.
- Μεταξύ άξονα και ζαντών αλουμινίου.
- Διαθέσιμο για ζάντες με 10 τρύπες μπουλονιών, με διάμετρο της τρυπής παξιμαδιών 335mm και μπουζόνι 22 mm.

Άλλες συστάσεις:

- Μετά τον καθαρισμό με χημικές ουσίες ή απορρυπαντικά είναι σημαντικό να ξεπλένετε τις ζάντες με νερό. Τα υπολείμματα που δεν αφαιρούνται μπορούν να αυξήσουν τη διάβρωση γύρω από τις βίδες και τα παξιμάδια και επίσης μπορούν να αυξήσουν τη διάβρωση στα άλλα μέρη όπως πλήμνες, γλωσσίτσες και επιφάνειες τοποθέτησης.
- Μην χρησιμοποιείτε VALVEgrease στη θέση του HUBgrease.
- Εφαρμόστε 2 σταγόνες (μεταχειρισμένου) λαδιού για κινητήρες στα δύο πρώτα σπειρώματα του άκρου κάθε μπουζονιού (αριστερά).
- Αυτό θα ελαχιστοποιήσει τη διάβρωση μεταξύ των σπειρωμάτων σύζευξης (δεν είναι απαραίτητο εάν τα μεταλλικά εξαρτήματα είναι καινούργια).

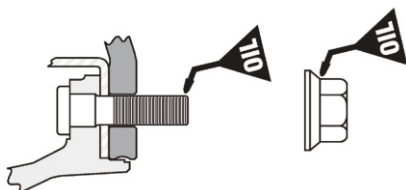

- Εφαρμόστε 2 σταγόνες (μεταχειρισμένου) λαδιού για κινητήρες και ανάμεσα στο παξιμάδι και την ροδέλα. Κάντε έναν έλεγχο για να βεβαιωθείτε ότι μπορούν να γυρίζουν ελεύθερα.

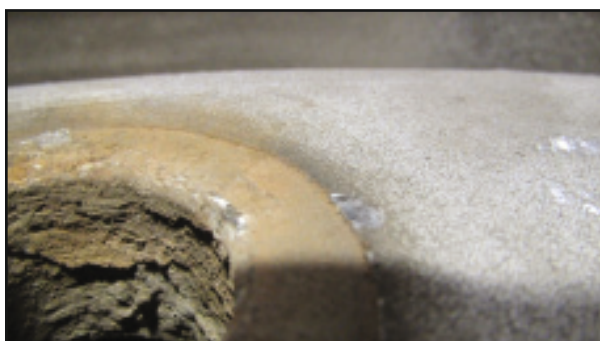

Χωρίς κατάλληλη λίπανση/γρασάρισμα...

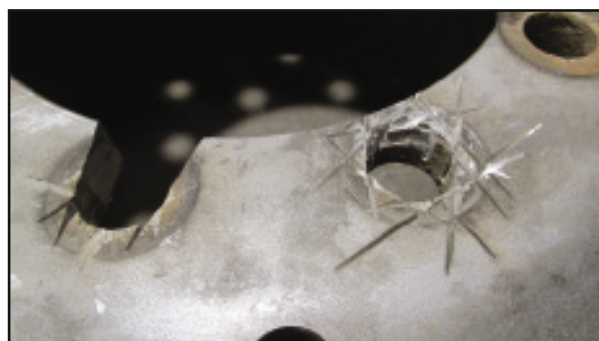

χρειάστηκε να κοπούν τα περικόχλια για να αφαιρεθούν

Για περισσότερες πληροφορίες σχετικά με τη συντήρηση συμβουλευτείτε το Εγχειρίδιο Χρήσης των ζαντών Alcoa: http://www.arconic.com/alcoawheels/europe/pdf/en/Alcoa_Wheel_Service_manual_English.pdf



Για περισσότερες πληροφορίες επισκεφθείτε τους ιστότοπους

<http://www.kristanas.gr>

<http://www.kristanaswheels.gr>

ή στείλτε e-mail:

info@kristanas.gr



www.alcoawheelseurope.com
www.alcoafleet.eu